

ER20 XS Hörselskydd



Isättning

- 1 Håll hylsan mellan tumme och pekfinger.
- 2 Dra försiktigt uppåt/utåt i ytterörat.
- 3 För in silikonproppen i hörselgången med en lätt vridande rörelse tills skyddet sitter bekvämt och sluter tätt.

Uttagning

- 1 Ta ut hörselskyddet genom att vrida och samtidigt dra det utåt.
- 2 Förvara dina hörselskydd i sitt fodral efter användning.

Observera

- Använd inte skydden om de är skadade då dämpningen kan påverkas.
- Ta inte isär hörselskyddet annat än vid montering.
- Skydden bör inte användas i miljöer där ljudnivån överstiger 95 dBA, under 8 timmar.

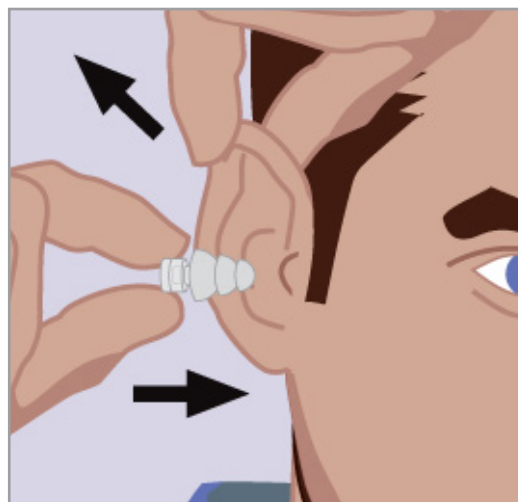

Skötsel

- Torka av silikonproppen med en fuktig trasa. Produkten kan påverkas negativt av vissa kemikalier. Mer information kan fås av tillverkaren.

Avlägsna handtag

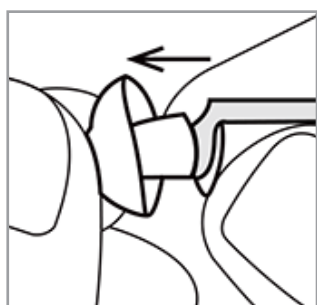

- 1 Avlägsna silikonproppen från hylsan.



- 2 För handtaget uppåt tills det lossnar.

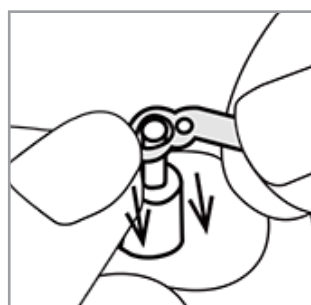

- 1 Placera handtaget runt hylsan och för det nedåt tills det snäpper fast.

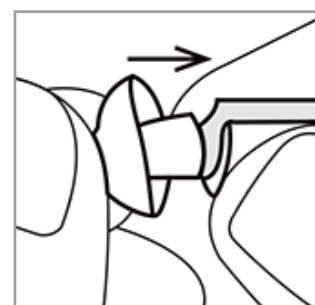

- 2 Sätt tillbaka silikonproppen.

Montera halssnöre



- 1 Förstora öglan.

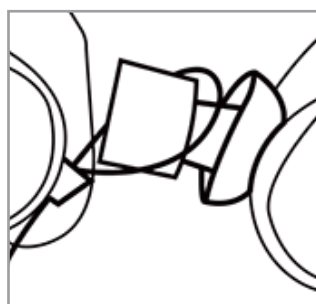

- 2 Trä öglan över skyddet.

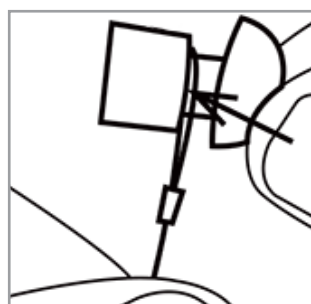

- 3 Placera öglan vid hylsan.

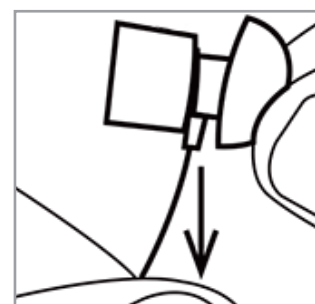

- 4 Dra åt öglan ordentligt.

ER20 XS Hörselskydd

Dämpningsdata

Frekvens, Hz	125	250	500	1000	2000	4000	8000
Medeldämpning, dB	9.6	13.5	18.1	22.0	21.4	18.6	21.9
Standardavvikelse, dB	4.0	4.0	5.0	6.1	5.0	3.7	4.5
APV, dB	5.6	9.5	13.1	15.9	16.4	14.9	17.3

H = 16 dB, M = 15 dB, L = 12 dB, SNR = 16 dB

H Förväntad medeldämpning i decibel för högfrekvent buller (> 2 kHz)

M Förväntad medeldämpning i decibel för mellanfrekvent buller (0.5-2 kHz)

L Förväntad medeldämpning i decibel för lågfrekvent buller (<0.5 kHz)

APV Förväntad minsta skyddseffekt

SNR SNR-värdet visar hur mycket ljudnivån i genomsnitt minskar vid användande av hörselskyddet.



Dämpningskurva

Skilnaden i dämpning hos ER20 XS i jämförelse med en traditionell skumgummipropp.

